

Einbauanleitung MX-5 NC Racing Beat Intake



Benötigte Werkzeuge:

10mm Nuss & Ratsche

10mm Maulschlüssel

Großer Schlitzschraubenzieher

Kurzer Kreuzschlitzschraubenzieher

Geschätzte Dauer: ca. 1,5h

Erforderliche Personen: 1

Foto 1



Foto 2



Stoßstange abbauen:

1. Dreh das Lenkrad ganz zur Seite und öffne die Motorhaube.
2. Entferne die (8) 6mm Schrauben vom oberen Befestigungsflansch der Stoßstange. Siehe Foto 1.
3. Entferne die (5) Kunststoffclips von jeder Hinterkante des Stoßfängers an der vorderen äußeren Lippe der Radhausschale. Siehe Foto 2.

4. Zieh die Kunststoffverkleidung im Radkasten nach hinten und löse die Stecker der Nebelscheinwerfer und der Seitenblinker auf beiden Seiten des Fahrzeugs.

5. Zieh die Kunststoffverkleidung im Radhaus nach hinten und entferne die (2) 6mm-Muttern hinter den Scheinwerfern gegen das Blech und (1) 6-mm-Schraube in der Nähe der Kante des Radkastens an der Naht zwischen Stoßfänger und Blech . Führen Sie den gleichen Vorgang auf der gegenüberliegenden Seite des Fahrzeugs durch. Siehe Foto 3.

Foto 3



Foto 4

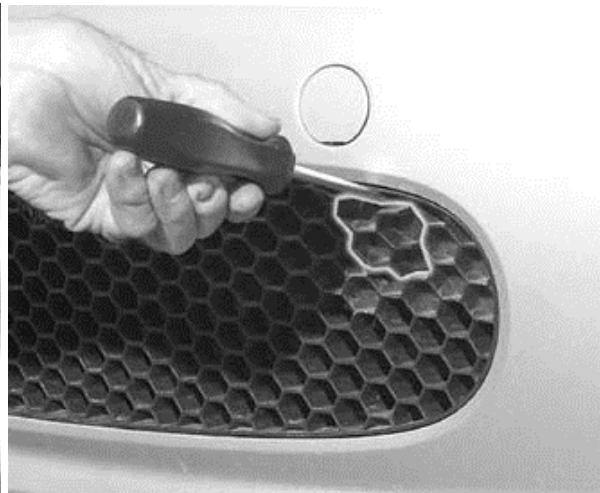

6. Entferne die Halteschrauben von der Unterkante der Nase:

A) Wenn das Fahrzeug NICHT mit einer unteren Lippe an der Nase ausgestattet ist – Entferne die (10) Kreuzschlitzschrauben von der Unterseite des Stoßfängers und die (4) 6mm-Schrauben von der Unterseite des Stoßfängers

B) Wenn das Fahrzeug mit einer unteren Lippe an der Nase ausgestattet ist - Entferne die (6) Kreuzschlitzschrauben von der Unterseite des Stoßfängers und die (4) 6mm-Schrauben von der Unterseite der Lippe und leg die Lippe zur Seite.

7. Entferne die (2) Kunststoffabdeckungen mit einem großen flachen Schraubenzieher vom Grill, und entferne dann die (2) 6mm-Schrauben, die sich hinter den Abdeckungen befinden. Siehe Foto 4.

8. Entferne die Stoßstange, indem Du sie nach vorne und oben ziehst und dann zur Seite legst.

Airbox ausbauen:

1. Entferne das Ansaugrohr, indem Du die (1) 6mm-Schraube und (2) Plastikclips entfernst. Heb einen Plastikclip auf, die anderen Teile werden nicht wiederverwendet. Siehe Foto 5.

Foto 5

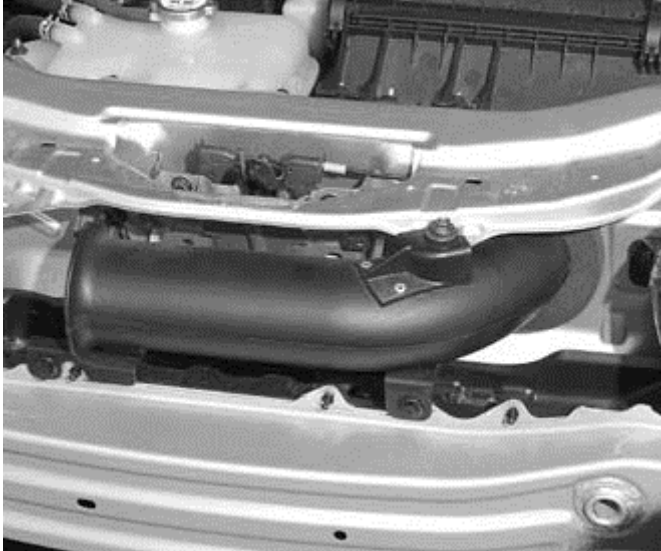

2. Entferne die (8) Kunststoffclips von der Kunststoffplatte unter dem Ansaugrohr. Die äußeren Clips, die sich unter den Scheinwerfern befinden, sind von oben nicht zugänglich. Sie müssen daher von unten nach oben geschoben werden. Schieb die Clips mit einem großen Schraubenzieher durch die Öffnung an der Vorderseite der Metallstoßstange nach oben und aus ihrer Position heraus. Diese Teile werden nicht wiederverwendet. Siehe Foto 6.

Foto 6

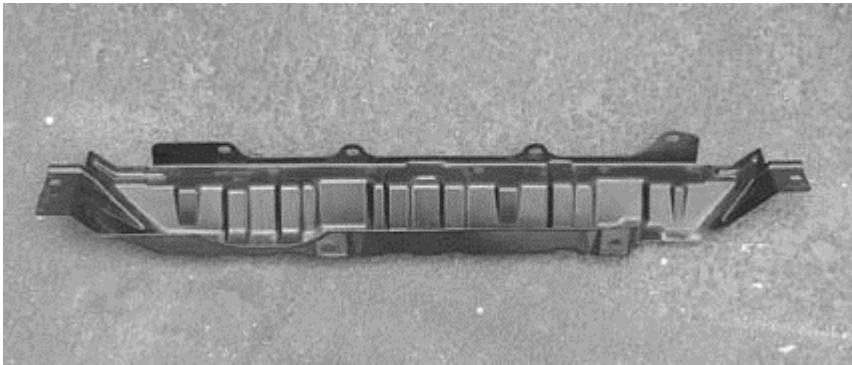

3. Entferne die (2) 6mm-Muttern an der Vorderseite des Luftfilterkastens. Lös dann die Schlauchklemme am Auslassrohr des Luftfilterkastens mit 10 Umdrehungen und entferne den elektrischen Stecker, der am Luftmassenmesser (MAF) befestigt ist. Lass den Kabelbaum vorerst mit der Box verbunden. (Siehe Position des Befestigungspunkts in Foto 8.) Drück den Faltenbalg Schlauch von der Rückseite des Auslassrohrs und zieh ihn an der Rückseite des Luftkastens nach oben, um ihn von der Halterung unten zu lösen. (Siehe Foto 7) Schieb den Filterkasten in Richtung Motor, um ihn von den Befestigungsbolzen zu lösen, heb die Front an und nimm den Kasten ab, ohne den Kabelbaum zu belasten. Wenn sich der Kasten unter dem Servolenkungsschlauch befindet, dreh ihn um und trenn den Kabelbaum vorsichtig mit einer Zange. Siehe Foto 8.

Foto 7



Foto 8



4. Entferne den Luftmassenmesser aus dem Saugrohr am Luftfilterkasten und bewahre ihn zur Wiederverwendung auf. Die Befestigungsschrauben werden jedoch nicht wiederverwendet. Siehe Foto 9.

Foto 9

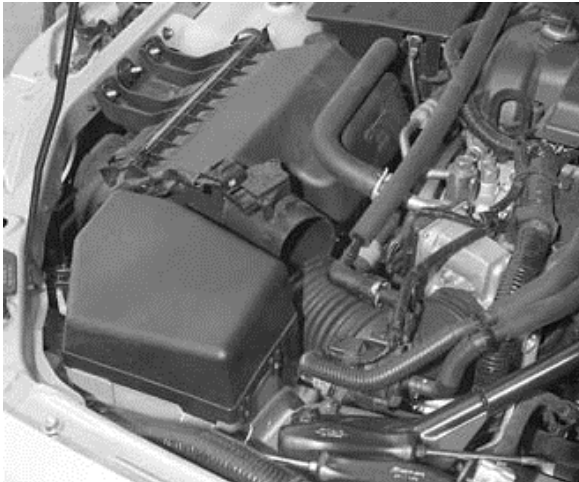

Montage des Racing Beat Kits:

1. Befestige den Luftmassenmesser in dem mitgelieferten Aluminium-Luftmassenmesser-Gehäuse. Achte dabei darauf, den O-Ring nicht zu beschädigen. Wenn Du etwas Öl auf den O-Ring aufträgst und dann den Sensor leicht drehst, während Du ihn nach unten drücken, kann der O-Ring richtig sitzen. Befestige den Luftmassenmesser im Luftmassenmesser-Gehäuse mit Hilfe der mitgelieferten Edelstahlschrauben.

2. Montiere das Luftmassenmesser-Gehäuse in das Ansaugrohr des Faltenbalgs, siehe Foto 10. Richte das Gehäuse so aus, dass der Sensor nach UNTEN zeigt, wobei die elektrischen Anschlüsse zur Mitte des Fahrzeugs zeigen. Montiere den mitgelieferten kurzen Schlauch an der Einlassseite des Luftmassenmesser-Gehäuses. Die Schlauchschelle wie in Foto 11 gezeigt anbringen und festziehen. Den elektrischen Steckverbinder des Luftmassenmessers wieder anschließen. Platziere lose eine weitere Schlauchschelle über dem kurzen Schlauchabschnitt, um sie später zu verwenden.

Foto 10



Foto 11



3. Die Schaumgummiauflage wird mitgeliefert, um die Öffnung im Blech zu füllen, durch die der ursprüngliche Luftbehälter geführt wurde. Setz die Gummiauflage in das Loch ein, und achte dabei auf die korrekte Ausrichtung. Die Flansche der Gummiauflage liegen sowohl innen als auch außen bündig am Blech an. Siehe Foto 12.

Foto 12



4. Beachte bitte, dass das kleinere Ende des mitgelieferten Luftfilters über eine Aussparung verfügt, die über die männliche Form in die Racing Beat-Airbox am anderen Ende passt. Setz den Filter mit einer Drehbewegung in die Box ein. Stell dabei sicher, dass das kleine Ende des Filters vollständig in die männliche Form eingreift und dass das größere Ende bündig mit der Airbox abschließt. Verwende dann die mitgelieferte Aluminiumhalterung und die 6mm-Bolzen, um den Filter zu fixieren. (Beachte die Ausrichtung der Schlauchschelle.) Siehe Foto 13.

Foto 13



5. Positioniere den Luftfilterkasten aus Kunststoff zwischen der Metallstoßstange und dem Innenblech von unten. Befestige den Kasten mit dem einen (1) zuvor angebrachten (1) Kunststoffclip an der Metallstoßstange in der in Foto 14 gezeigten Position.

Foto 14

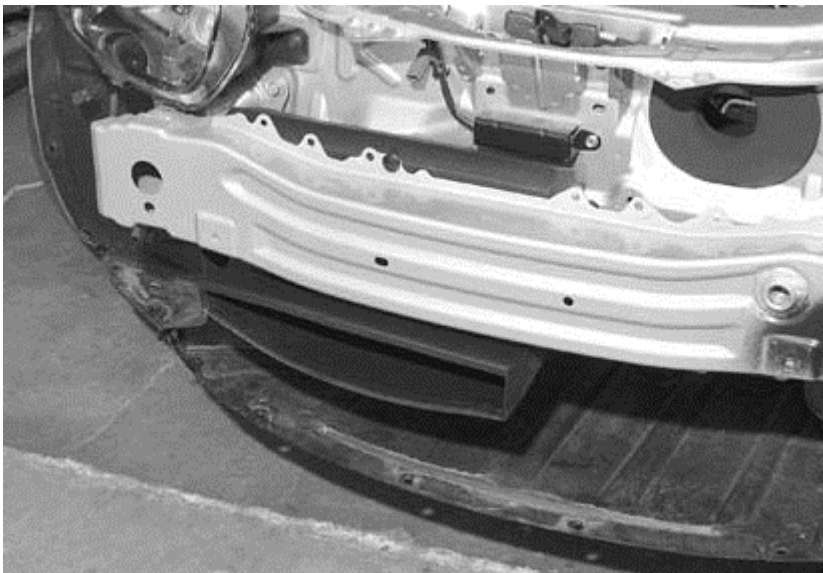

6. Beschichte den weißen Ansaugschlauch mit einer kleinen Menge Flüssigseife. Wie in Foto 15 und 16 gezeigt, führ den Schlauch mit dem gekrümmten Ende zuerst durch die Öffnung in der Gummihalterung ein. Halte die Rückseite des Gummistücks fest, damit sich das Gummi nicht löst. Wenn der Schlauch am Gummi "haftet", entferne ihn und füge mehr Flüssigseife hinzu.

Foto 15



Foto 16



7. Dreh den Schlauch in seine Position und führ das obere Ende des Schlauches in den kurzen Schlauchabschnitt ein, der am LMM-Gehäuse installiert wurde, zieh die Klemme jedoch noch nicht fest. Führ das vordere Ende des Schlauchs in den K&N-Luftfilter ein und stell sicher, dass der Schlauch tief genug im Luftfilter sitzt, um ein vollständiges Einrasten der Schlauchklemme zu ermöglichen. Zieh die Schlauchschelle am Luftfilter fest.

8. Zieh den LMM-Gehäuse in Richtung des weißen Einlassrohrs und vergewissere Dich, dass der LMM-Gehäuse vollständig am weißen Rohr anliegt, sodass keine Lücke zwischen ihnen entsteht. Befestige die Schlauchschelle am weißen Schlauch.

9. Bau den Stoßfänger in umgekehrter Reihenfolge wieder zusammen.

10. Die Montage des Racing Beat Intakes ist abgeschlossen.

Reinigen des Luftfilters - Dein Racing Beat Intake Kit wird mit einem echten K&N-Markenfilter geliefert. Bei Bedarf kann der Filter aus dem Einlasskanal entfernt und mit einem K&N Filterreinigungs-Kit gereinigt werden. Wir empfehlen, den Zustand Deines Filters alle 5000-8000km zu überwachen oder häufiger, wenn das Fahrzeug in rauen Umgebungen gefahren wird.

Entfernen des K&N-Luftfilters - Um an das Filterelement zu gelangen, muss der Stoßfänger nicht entfernt werden. Um den Filter zu entnehmen, entferne zuerst die Halteschrauben von der unteren Kante der Nase. Such die Halterung, die die Luftfiltereinheit hält, entferne die vordere Schraube und lös dann die hintere Schraube zwei Umdrehungen. Lös die Schlauchschellen an beiden Enden des weißen Ansaugrohrs. Dreh die Halteklammer aus ihrer Position und entferne den Ansaugschlauch vom Filterelement. Entferne den Filter und reinige ihn gemäß den Anweisungen im K&N Filterreinigungs-Kit.

Montiere die Filtereinheit in umgekehrter Reihenfolge.